

Wettbewerbsstück		2. Lehrjahr		
Weinregal "Coffret à vin" in Fichte M= 1:2,5; 1:10				
Freigabe:	Revision:	Plannummer:	Blatt:	Datum:
		2LJ_2026_R0	1 von 2	07.01.2026
Entwurf: Peter Preinig				
Gezeichnet Peter Preinig				

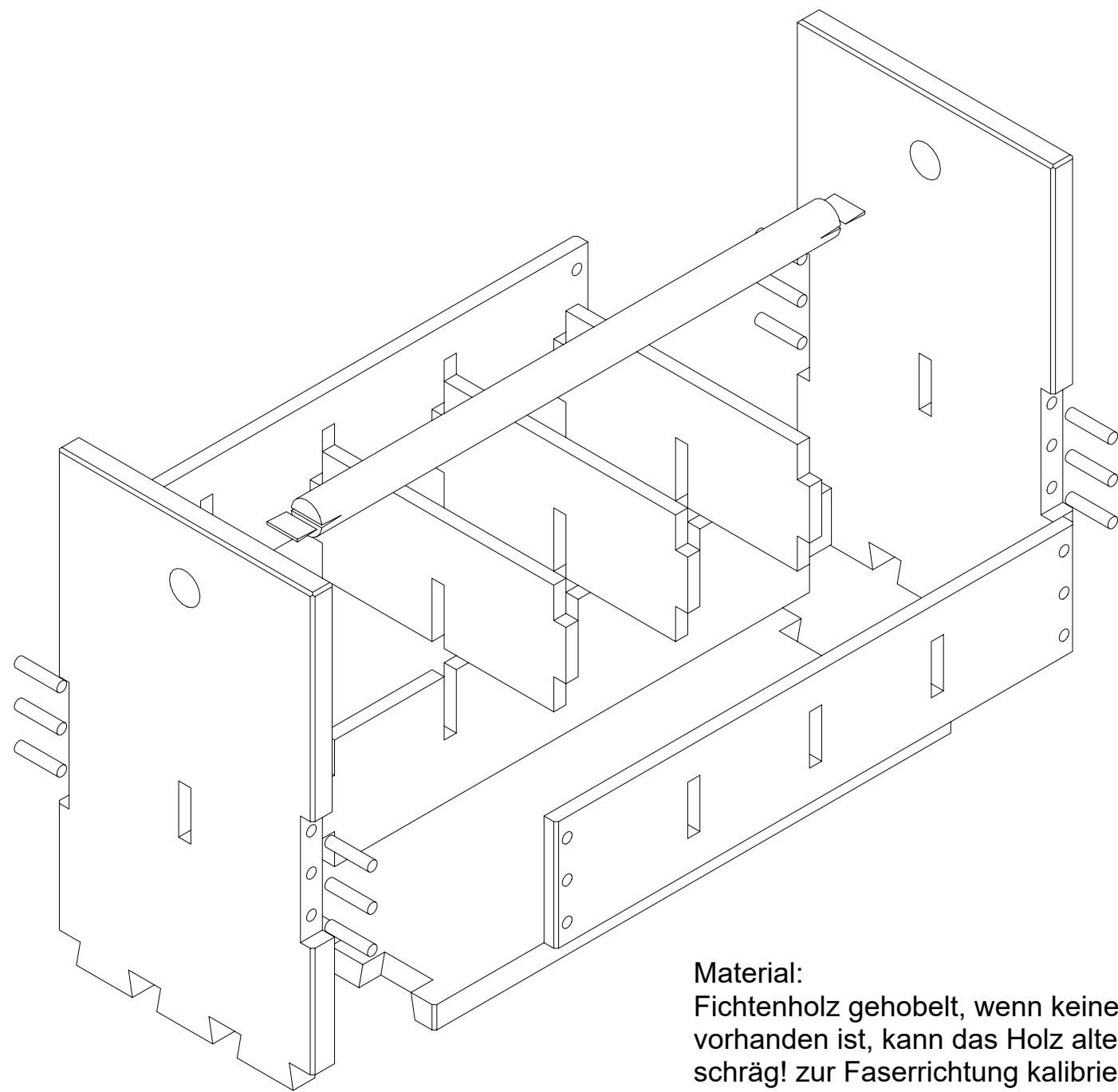

Bezeichnung	Stück	Länge	Breite	Dicke	Material
Seiten	2	360	210	18	Fi
Boden	1	426	210	18	Fi
Zarge	2	426	90	10	Fi
Mittelstück	1	426	90	10	Fi
Mittelstück	3	210	90	10	Fi
Dübelstange	1	426	25	25	FI/BU
Keil	2	30	25	4	BU
Dübel	12	8x35			

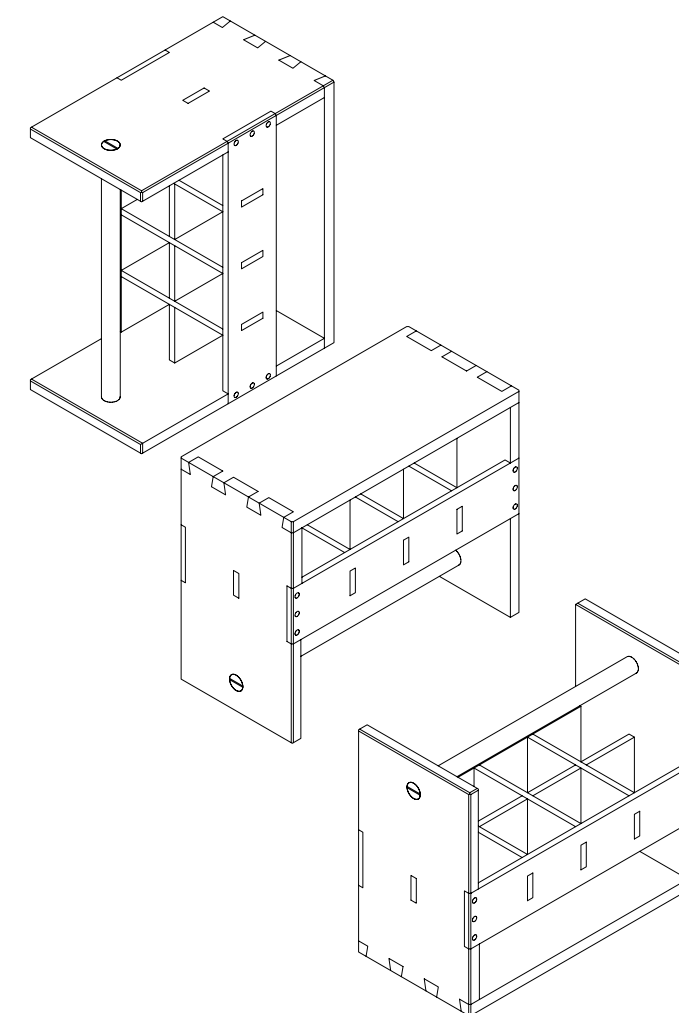

Material:

Fichtenholz gehobelt, wenn keine Hobelmaschine vorhanden ist, kann das Holz alternativ mit Schleifkorn K80 schräg! zur Faserrichtung kalibriert werden.

Verbindungen:

Die Seitenteile und der Boden werden gezinkt, die obere Griffstange wird durchgebohrt und von außen gekeilt. Das Gefach wird als Kreuzüberplattung ausgeführt und in die Zargen und Seiten mit duchgestemmten Zapfen verbunden. Die beiden Zargen sind in die Seiten einzulassen und mit sichtbaren Dübel zu verbinden.

Alle Verbindungen sind zu Verleimen.

Oberfläche: Alle Flächen und Kanten werden fein geschliffen, maximal K220

Zusatzaufgabe: Um noch mehr Punkte zu erreichen kann an den Seiten eine Fase hergestellt werden siehe Plan!

Bewertungskriterien: Maßhaltigkeit, Genauigkeit der Verbindungen, Oberfläche, Zeit.

Wettbewerbsstück 2. Lehrjahr
Weinregal "Coffret à vin" in Fichte M= 1:2,5; 1:10

Freigabe:	Revision:	Plannummer: 2LJ_2026_R0	Blatt: 2 von 2	Datum: 07.01.2026
-----------	-----------	----------------------------	-------------------	----------------------

Entwurf:
Peter Preinig
Gezeichnet
Peter Preinig

